

Delårsrapport  
januari–juni 2012

# Q2

**KONECRANES**<sup>®</sup>  
Lifting Businesses™

**FORTSATT STARK ORDER-  
INGÅNG, LÖNSAMHETEN  
FÖRBÄTTRAS**

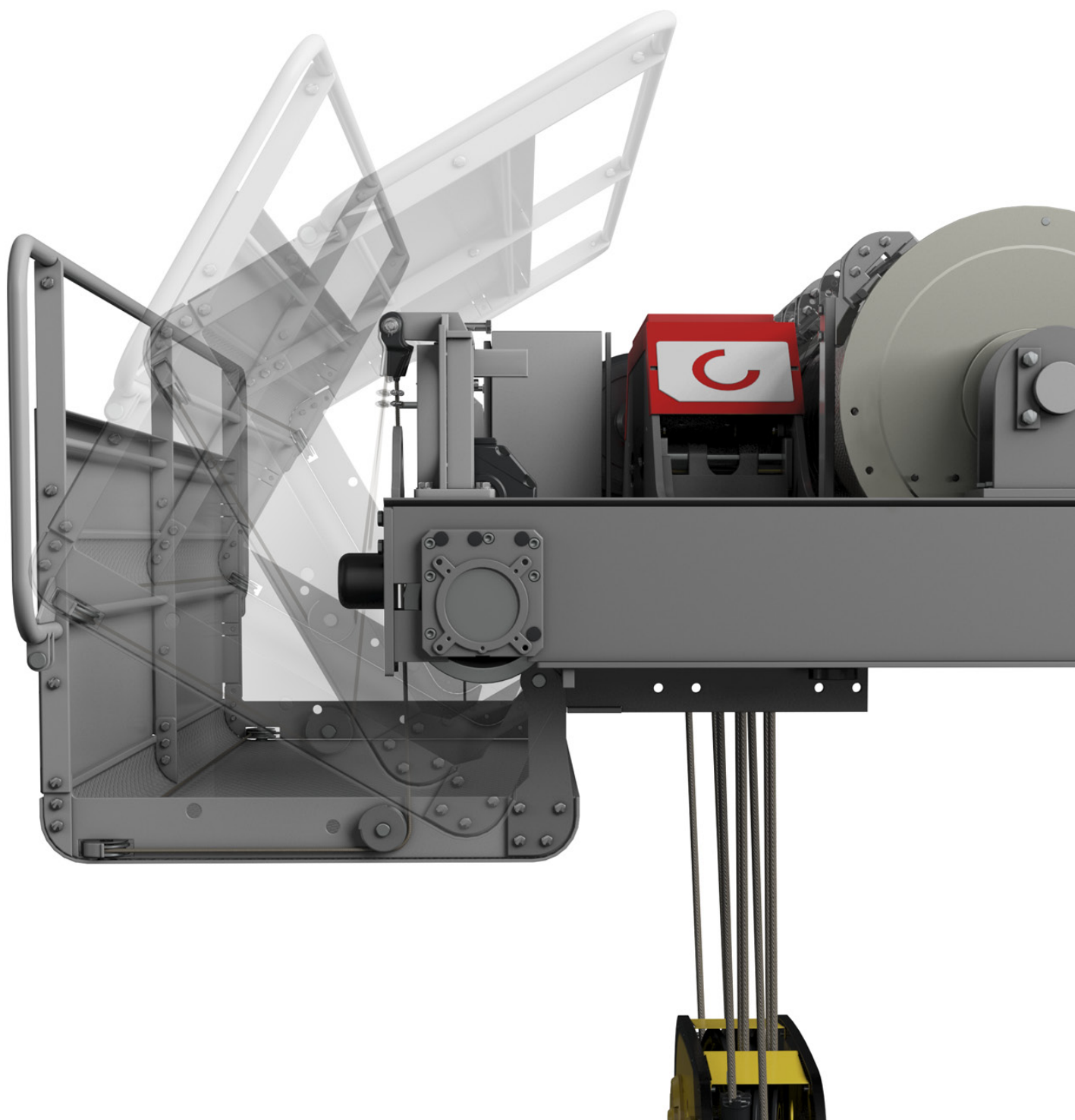

## FORTSATT STARK ORDERINGÅNG, LÖNSAMHETEN FÖRBÄTTRAS

Siffrorna inom parentes refererar, om inget annat anges, till samma period året innan.

### ANDRA KVARTALET I KORTHET

- Orderingång 553,7 MEUR (452,8), +22,3 procent; Service -1,4 procent och Utrustning +33,7 procent. Serviceavtalsbasens värde +19,8 procent.
- Orderstock 1 122,8 MEUR (981,0) vid utgången av juni, 14,5 procent högre än året innan, 4,4 procent högre än vid utgången av mars 2012.
- Omsättning 561,2 MEUR (459,5), +22,1 procent; Service +13,5 procent och Utrustning +29,7 procent.
- Rörelsevinst 34,7 MEUR (25,1), 6,2 procent av omsättningen (5,5).
- Resultat per aktie (efter utspädning) 0,40 EUR (0,26).
- Nettokassaflöde från den operativa verksamheten 17,2 MEUR (-27,5).
- Nettoskuld 275,2 MEUR (116,0) och skuldsättningsgrad (gearing) 64,7 procent (26,7).

### MARKNADSUTSIKTER

Vår offertstock är fortfarande på en god nivå. Det finns dock tecken på en svagare global efterfrågan till följd av den fortsatta krisen i eurozonen och långsammare ekonomisk tillväxt på vissa tillväxtmarknader.

### FINANSIELL STYRNING

Baserat på orderstocken beräknar vi att omsättningen och rörelsevinsten för 2012 kommer att vara högre än 2011.

### JANUARI-JUNI I KORTHET

- Orderingång 1 088,3 MEUR (963,7), +12,9 procent; Service +5,0 procent och Utrustning +16,4 procent.
- Omsättning 1 035,2 MEUR (847,3), +22,2 procent; Service +16,7 procent och Utrustning +26,2 procent.
- Rörelsevinst 58,7 MEUR (43,6), 5,7 procent av omsättningen (5,2).
- Resultat per aktie (efter utspädning) 0,64 EUR (0,40).
- Nettokassaflöde från den operativa verksamheten 29,3 MEUR (-29,6).

## NYCKELTALEN

	Andra kvartalet			Första halvåret			R12M	2 011
	4-6/2012	4-6/2011	Förändr %	1-6/2012	1-6/2011	Förändr %		
Orderingång, MEUR	553,7	452,8	22,3	1 088,3	963,7	12,9	2 020,7	1 896,1
Orderstock vid periodens slut, MEUR				1 122,8	981,0	14,5		991,8
Omsättning, MEUR	561,2	459,5	22,1	1 035,2	847,3	22,2	2 084,3	1 896,4
EBITDA exklusive omstruktureringsskostnader, MEUR	44,8	34,4	30,3	78,4	61,4	27,7	171,3	154,3
EBITDA exklusive omstruktureringsskostnader, %	8,0 %	7,5 %		7,6 %	7,2 %		8,2 %	8,1 %
Rörelsevinst (EBIT) exklusive omstruktureringsskostnader, MEUR	34,7	25,1	38,2	58,7	43,6	34,5	132,2	117,2
Rörelsemarginal exklusive omstruktureringsskostnader, %	6,2 %	5,5 %		5,7 %	5,2 %		6,3 %	6,2 %
EBITDA, MEUR	44,8	34,4	30,3	78,4	61,4	27,7	165,2	148,1
EBITDA, %	8,0 %	7,5 %		7,6 %	7,2 %		7,9 %	7,8 %
Rörelsevinst (EBIT), MEUR	34,7	25,1	38,2	58,7	43,6	34,5	121,9	106,9
Rörelsemarginal, %	6,2 %	5,5 %		5,7 %	5,2 %		5,8 %	5,6 %
Vinst före skatter, MEUR	32,7	22,0	48,4	53,2	33,8	57,2	115,1	95,8
Räkenskapsperiodens vinst, MEUR	23,0	15,3	49,7	37,3	23,6	58,1	78,6	64,9
Resultat per aktie, före utspädning, EUR	0,40	0,26	53,6	0,64	0,40	60,4	1,35	1,11
Resultat per aktie, efter utspädning, EUR	0,40	0,26	54,8	0,64	0,40	61,6	1,35	1,10
Gearing, %				64,7 %	26,7 %			50,5 %
Avkastning på sysselsatt kapital %, rullande 12 månaders period (R12M)							17,2 %	17,1 %
Medelantal anställda under perioden				11 777	10 637	10,7		10 998

## VD OCH KONCERNCHEF PEKKA LUNDMARK:

”Vår affärsverksamhet utvecklades i stort sett enligt våra egna förväntningar under andra kvartalet. Orderingången var stark, särskilt med tanke på nuvarande osäkra tider. Värdet på orderstocken satte åter nytt rekord, vilket ger oss en viss flexibilitet i framtiden. Detta är viktigt eftersom det finns tecken på att efterfrågan försvagas i vissa delar av världen. Offertaktiviteten är god, men det finns en växande risk att kunderna dröjer med sina investeringsbeslut i avvaktan på någon typ av lösning på krisen i eurozonen och annan osäkerhet i världsekonomin.

Som förväntat ökade den operativa hävstångseffekten under kvartalet. En långsammare ökning av de fasta kostnaderna tillsammans med högre volymer gav oss en större rörelsevinst. Förbättringen går nu snabbast inom serviceverksamheten där försäljningsmarginalerna och produktmixen är stabila. Även inom utrustningsverksamheten sker en förbättring, men långsammare på grund av en något försvagad produktmix och den fortsatt hårda konkurrensen.”

## KONECRANES ABP DELÅRSRAPPORT JANUARI – JUNI 2012

### MARKNADSÖVERSIKT

Under första halvåret 2012 polariserades den globala ekonomin av styrkan i den amerikanska inhemska ekonomin och den blygsamma utvecklingen i de flesta andra regioner. Det amerikanska ISM inköpschefsindexet överträffade förväntningarna och antydde en ökande amerikansk tillverkningsaktivitet under årets första fem månader; i juni pekade det mot stabil aktivitet. Inköpschefsindexen för eurozonen bekräftade att tillverkningsaktiviteten minskade i regionen. Trenden till och med sjönk mot slutet av perioden i och med att krisen i eurozonen fördjupades.

Beläggningsgraden i den amerikanska tillverkningsindustrin var högre än förra året men började plana ut under andra kvartalet 2012. Under andra kvartalet var beläggningsgraden i tillverkningsindustrin inom Europeiska Unionen fortsatt stabil jämfört med förra kvartalet, men sjönk på årsbasis.

De kinesiska inköpschefsindexen gav något motvisande siffror under första halvåret 2012. Den officiella kinesiska inköpschefsindexen som har en positiv inställning till större företag, signalerade en blygsam ökning av industriproduktionen. Ett annat kinesiskt inköpschefsindex som publicerades av HSBC och är mer inriktat mot små och medelstora företag, fortsatte däremot att visa en nedgång i tillverkningsindustrin.

Under första halvåret pekade inköpschefsindex i Indien och Ryssland på en förbättring i förhållandena i tillverkningsindustrin jämfört med andra halvåret 2011, medan utvecklingen i Brasilien fortsatte att vara ojämn. Totalt sett ökade tillverkningssektorn i världen långsamt under perioden januari–maj medan siffrorna för juni minskade något, enligt JPMorgans globala industriinköpschefsindex.

Jämfört med förra året förbättrades industrikundernas efterfrågan på lyftutrustning och lyfttruckar över hela världen, med undantag för Kina på grund av svårigheten att få lån och långsammare ekonomiskt tillväxt.

Den globala containertrafiken fortsatte att öka på årsbasis med en hastighet på cirka 5 procent de första fem månaderna 2012. Trafikökningen har accelererat i Oceanien och Afrika medan den är långsammare i Europa efter den stabila prestationen 2011.

Till följd av detta var projektaktiviteten i containerhamnar fortsatt god. Efterfrågan var stadig på containerhanteringsutrustning med traditionell teknologi och även på automatiserade lösningar som ger högre produktivitet och lägre kostnader för stora terminaler. Efterfrågan på varvskranar var fortsatt livlig i Brasilien.

Efterfrågan på tjänster i anslutning till lyftutrustning förbättrades tack vare en förbättring av beläggningsgraden i kundin-

dustrierna. Nya slag av tjänster som utnyttjar de senaste IT- och mätningsteknologierna har visat sig bli allt mer populära.

Under första halvåret 2012 var stål- och kopparpriserna lägre än under jämförelseperioden i fjol men förblev stabila jämfört med fjärde kvartalet 2011. Euron försvagades mot USA-dollar särskilt under andra kvartalet 2012.

Obs! Om inget annat anges avser siffrorna inom parentes samma period föregående år.

### ORDERINGÅNG

Orderingången under januari-juni uppgick totalt till 1 088,3 MEUR (963,7), vilket innebär en ökning på 12,9 procent jämfört med året innan. Orderingången ökade med 5,0 procent inom Service och med 16,4 procent inom Utrustning jämfört med året innan. Orderingången steg i Amerika och EMEA men sjönk i Asien och Stillahavsområdet. Företagsförvärv bidrog med ungefär 2 procent till orderingången under januari-juni.

Orderingången under andra kvartalet steg med 22,3 procent från året innan och uppgick till 553,7 MEUR (452,8). Orderingången sjönk med 1,4 procent inom Service men ökade med 33,7 procent inom Utrustning. Under andra kvartalet steg orderingången i alla regioner. Ökningen i APAC-regionen berodde dock på gynnsamma valutakursförändringar. Orderingången var fortsatt kraftigast i Amerika.

### ORDERSTOCK

Värdet på orderstocken var vid utgången av juni totalt 1 122,8 MEUR. Orderstocken ökade med 14,5 procent jämfört med fjolårets jämförelsesiffra på 981,0 MEUR och med 4,4 procent jämfört med slutet av mars 2012 då den låg på 1 075,6 MEUR. Service stod för 155,6 MEUR (14 procent) och Utrustning för 967,2 MEUR (86 procent) av den sammanlagda orderstocken vid utgången av juni.

### OMSÄTTNING

Koncernens omsättning i januari-juni ökade med 22,2 procent jämfört med året innan och uppgick till 1 035,2 MEUR (847,3). Omsättningen inom Service steg med 16,7 procent och inom Utrustning med 26,2 procent. Förvärven bidrog med ungefär 2 procent till omsättningen under första halvåret 2012.

Omsättningen under andra kvartalet steg med 22,1 procent från året innan och uppgick till 561,2 MEUR (459,5). Omsättningen inom Service steg med 13,5 procent och inom Utrustning med 29,7 procent.

I slutet av juni var den regionala uppdelningen, beräknat på de senaste 12 månaderna, enligt följande: EMEA 49 (51), Amerika 31 (29) och APAC 20 (20) procent.

## OMSÄTTNING PER REGION, MEUR

	4-6/2012	4-6/2011	1-6/2012	1-6/2011	Förändr. %	Förändr. % i jämförbara valutakurser	Senaste 12 månader	2011
EMEA	268,6	219,3	498,7	418,4	19,2	18,5	1 031,2	950,9
AME	188,6	127,2	337,3	245,8	37,2	28,9	640,6	549,1
APAC	104,0	112,9	199,2	183,1	8,8	2,5	412,5	396,4
<b>Totalt</b>	<b>561,2</b>	<b>459,5</b>	<b>1 035,2</b>	<b>847,3</b>	<b>22,2</b>	<b>18,1</b>	<b>2 084,3</b>	<b>1 896,4</b>

## VALUTAKURSEFFEKT

I jämförelse med motsvarande period i fjol hade valutakurs-effekten en positiv effekt på beställningarna och omsättningen under januari-juni. Den rapporterade ordergången steg med 12,9 procent och med 8,7 procent i jämförbara valutakurser. Den rapporterade omsättningen ökade med 22,2 procent och med 18,1 procent i jämförbara valutakurser.

Den rapporterade ordergången steg inom Service med 5,0 procent och med 0,6 procent i jämförbara valutakurser. Inom Utrustning steg den rapporterade ordergången med 16,4 procent och med 12,2 procent i jämförbara valutakurser. Den rapporterade omsättningen inom Service ökade med 16,7 procent eller med 11,9 procent i jämförbara valutakurser. Motsvarande siffror för omsättningen inom Utrustning var +26,2 procent och +22,5 procent.

## FINANSIELLT RESULTAT

Den konsoliderade rörelsevinsten för januari-juni uppgick till 58,7 MEUR (43,6). Rörelsevinsten ökade med 15,0 MEUR. Den konsoliderade rörelsemarginalen steg till 5,7 procent (5,2). Inom Service steg rörelsemarginalen till 7,0 procent (6,0) medan den inom Utrustning sjönk till 5,7 procent (6,0).

Den konsoliderade rörelsevinsten under andra kvartalet uppgick till 34,7 MEUR (25,1). Den konsoliderade rörelsemarginalen under andra kvartalet ökade till 6,2 procent (5,5). Inom Service steg rörelsemarginalen till 7,9 procent (6,5) medan den inom Utrustning sjönk till 6,0 procent (6,2).

Båda affärsområdena drog nytta av högre volymer än i fjol. Rörelsemarginalen för Utrustning dämpades på grund av högre fasta kostnader och intensiv konkurrens. Produktmixen hade också en negativ effekt på rörelsemarginalen inom Utrustning under andra kvartalet.

Under januari-juni uppgick avskrivningar och nedskrivningar till 19,8 MEUR (17,8). Avskrivningar uppkomna från allokering av inköpspriserna för förvärv utgjorde 7,4 MEUR av detta (6,9).

Under januari-juni var intressebolagens och joint venture-bolagens andel av resultatet 2,3 MEUR (2,5).

Nettofinansieringskostnaderna i januari-juni uppgick till 7,8 MEUR (12,3). Nettoränteutgifterna utgjorde 5,6 MEUR (2,7) av detta och resten hänför sig huvudsakligen till orealiserade valutakursskillnader i anslutning till säkringen av kommande kassaflöden som inte omfattas av säkringsredovisningen.

Vinsten före skatter för januari-juni var 53,2 MEUR (33,8).

Inkomstskatten för januari-juni var -15,9 MEUR (-10,2). Koncernens effektiva skattesats var 29,8 procent (30,2).

Räkenskapsperiodens vinst var 37,3 MEUR (23,6).

Resultatet per aktie för januari-juni (efter utspädning) var 0,64 EUR (0,40).

På rullande tolv månadersbasis var avkastningen på selsatt kapital 17,2 procent (21,3) och avkastningen på eget kapital 18,3 procent (18,7).

## BALANSRÄKNING

Den konsoliderade balansräkningen, som i slutet av juni 2012 stod på 1 605,0 MEUR, var 287,6 MEUR högre än den 30 juni 2011. Totalt eget kapital i slutet av rapporteringsperioden var 425,3 MEUR (434,4). Totalt eget kapital hänförligt till moderbolagets aktieägare den 30 juni var 419,2 MEUR (429,3) eller 7,33 EUR per aktie (7,13).

Från slutet av mars 2012 ökade nettorörelsekapitalet med 76,8 MEUR till 353,3 MEUR i slutet av juni. Nettorörelsekapitalet steg på grund av dividendutbetalningen i april och högre fordringar.

## KASSAFLÖDE OCH FINANSIERING

Nettokassaflödet från den operativa verksamheten under januari-juni var 29,3 MEUR (-29,6), vilket motsvarar 0,51 EUR per utspädd aktie (-0,49). Nettokassaflödet från operativ verksamhet under andra kvartalet var 17,2 MEUR (-27,5).

Kassaflödet före finansiella aktiviteter var 0,8 MEUR (-90,8) i januari–juni. Kassaflödet före finansiella aktiviteter under andra kvartalet var 1,6 MEUR (-51,7).

De räntebärande nettoskulderna ökade till 275,2 MEUR från 222,4 MEUR i slutet av mars och från 116,0 MEUR ett år sedan. Soliditeten var 30,2 procent (36,7) och skuldsättningsgraden (gearing) 64,7 procent (26,7).

Koncernens likviditet var fortsatt god. Vid utgången av andra kvartalet uppgick kassa och bank till 167,7 MEUR (93,8). Under andra kvartalet emitterade Konecranes ett obligationslån med ett värde på 75 MEUR. Obligationslånet har en maturitet på 2 år och förfaller 27 juni 2014. Vid utgången av perioden var koncernens beredskapskredit på 200 MEUR outnyttjad.

## INVESTERINGAR

Under januari-juni uppgick investeringarna exklusive förvärv och investeringar i intresseföretag till 17,2 MEUR (15,0). Detta belopp bestod av investeringar i maskiner, utrustning, fastigheter och informationsteknologi.

Investeringarna inklusive förvärv och investeringar i intresseföretag var 18,0 MEUR (92,6).

## FÖRVÄRV

Investeringarna i förvärv och intresseföretag var 0,8 MEUR (77,7). Under januari-juni gjorde Konecranes två små kompletterande förvärv relaterade till service i Tyskland och USA. Nettotillgångarna i de förvärvade företagen uppgick till 0,8 MEUR. Ingen goodwill uppstod från förvärven.

## PERSONAL

Under januari-juni sysselsatte koncernen i genomsnitt 11 777 anställda (10 637). Den 30 juni var antalet anställda 11 924 (11 170), vilket innebär en ökning med 168 personer under andra kvartalet. Vid utgången av juni fördelades antalet anställda per affärsområde enligt följande: Service 6 060 anställda (5 772), Utrustning 5 805 anställda (5 349) och koncernstaben 59 (49). Koncernen hade 6 190 anställda (5 901) i EMEA, 2 630 (2 470) i Amerika och 3 104 (2 799) i APAC-regionen.

## AFFÄRSOMRÅDEN

## SERVICE

	4-6/2012	4-6/2011	1-6/2012	1-6/2011	Förändr. %	Senaste 12 månader	2011
Orderingång, MEUR	183,7	186,3	371,3	353,5	5,0	712,4	694,6
Orderstock, MEUR	155,6	144,3	155,6	144,3	7,8		135,1
Underhållsavtalsbasens värde, MEUR	181,1	151,2	181,1	151,2	19,8		166,2
Omsättning, MEUR	220,4	194,2	426,1	365,1	16,7	857,2	796,1
EBITDA, MEUR	20,5	15,6	36,1	27,5	31,1	71,9	63,3
EBITDA, %	9,3 %	8,0 %	8,5 %	7,5 %		8,4 %	8,0 %
Avskrivningar, MEUR	-3,1	-2,9	-6,1	-5,7	5,7	-12,0	-11,7
Nedskrivningar, MEUR	0,0	0,0	0,0	0,0		-2,2	-2,2
Rörelsevinst (EBIT), MEUR	17,4	12,7	30,0	21,8	37,8	57,7	49,4
Rörelsevinst (EBIT) %	7,9 %	6,5 %	7,0 %	6,0 %		6,7 %	6,2 %
Omstruktureringskostnader, MEUR	0,0	0,0	0,0	0,0		-6,3	-6,3
Rörelsevinst (EBIT) exklusive omstruktureringskostnader, MEUR	17,4	12,7	30,0	21,8	37,8	64,0	55,7
Rörelsevinst (EBIT) exklusive omstruktureringskostnader, %	7,9 %	6,5 %	7,0 %	6,0 %		7,5 %	7,0 %
Sysselsatt kapital, MEUR	180,4	189,4	180,4	189,4	-4,7		190,9
Avkastning på sysselsatt kapital, %						31,2 %	27,9 %
Investeringar, MEUR	2,3	2,0	5,1	3,7	36,8	10,6	9,3
Personal i slutet av perioden	6 060	5 772	6 060	5 772	5,0		5 980

Orderingången för januari-juni uppgick till 371,3 MEUR (353,5), vilket betyder en ökning med 5,0 procent. De nya beställningarna ökade i Amerika och APAC medan antalet förblev stabilt i EMEA. Skillnaderna i tillväxt mellan regionerna förklaras dock främst av valutakursförändringar. Orderingången steg i de största affärsenheterna. Orderstocken steg med 7,8 procent från ett år tidigare till 155,6 MEUR (144,3) och med 6,1 procent från utgången av mars 2012. Omsättningen steg med 16,7 procent till 426,1 MEUR (365,1). Rörelsevinsten var 30,0 MEUR (21,8) och rörelsemarginalen 7,0 procent (6,0). Rörelsevinsten förbättrades tack vare den högre volymen.

Orderingången under andra kvartalet minskade med 1,4 procent och uppgick totalt till 183,7 MEUR (186,3). Fjölåretets orderingång inkluderade en stor order på modernisering av kranar vid ett kärnkraftverk i USA. Bortsett från denna moderniseringsorder var orderingången stabil i jämförbara

valutakurser och ökade i rapporterade valutakurser. De större affärsenheterna fortsatte att överträffa de mindre affärsenheterna. Andra kvartalets omsättning uppgick till 220,4 MEUR (194,2), vilket innebär en ökning på 13,5 procent jämfört med i fjol. Rörelsevinsten för andra kvartalet var 17,4 MEUR (12,7) och rörelsemarginalen 7,9 procent (6,5). Rörelsevinsten förbättrades tack vare den högre volymen och omstruktureringsåtgärderna som genomfördes under första kvartalet 2012.

Vid utgången av juni uppgick det totala antalet enheter i underhållsavtalsbasen till 419 607 jämfört med 389 200 för ett år sedan och 415 658 i slutet av mars 2012. Avtalsbasens årliga värde steg till 181,1 MEUR från 151,2 MEUR året innan och från 174,1 MEUR vid utgången av mars 2012.

Vid utgången av juni var antalet servicetekniker 3 939, vilket är 264 fler eller 7,2 procent mer än i slutet av juni 2011.



## UTRUSTNING

	4-6/2012	4-6/2011	1-6/2012	1-6/2011	Förändr. %	Senaste 12 månader	2011
Orderingång, MEUR	395,3	295,8	767,5	659,5	16,4	1 399,5	1 291,5
Orderstock, MEUR	967,2	836,7	967,2	836,7	15,6		856,7
Omsättning, MEUR	374,8	288,9	668,2	529,4	26,2	1 340,2	1 201,4
EBITDA, MEUR	29,5	24,2	51,8	43,8	18,2	112,7	104,8
EBITDA, %	7,9 %	8,4 %	7,8 %	8,3 %		8,4 %	8,7 %
Avskrivningar, MEUR	-6,8	-6,3	-13,5	-11,9	13,6	-26,6	-25,0
Nedskrivningar, MEUR	0,0	0,0	0,0	0,0		-2,0	-2,0
Rörelsevinst (EBIT), MEUR	22,6	18,0	38,3	32,0	19,9	84,1	77,7
Rörelsevinst (EBIT) %	6,0 %	6,2 %	5,7 %	6,0 %		6,3 %	6,5 %
Omstruktureringskostnader, MEUR	0,0	0,0	0,0	0,0		-4,0	-4,0
Rörelsevinst (EBIT) exklusive omstruktureringskostnader, MEUR	22,6	18,0	38,3	32,0	19,9	88,1	81,7
Rörelsevinst (EBIT) exklusive omstruktureringskostnader, %	6,0 %	6,2 %	5,7 %	6,0 %		6,6 %	6,8 %
Sysselsatt kapital, MEUR	467,9	356,7	467,9	356,7	31,2		426,1
Avkastning på sysselsatt kapital, %						20,4 %	23,2 %
Investeringar, MEUR	6,5	8,5	12,1	11,3	7,5	24,0	23,2
Personal i slutet av perioden	5 805	5 349	5 805	5 349	8,5		5 621

Orderingången för januari-juni uppgick till 767,5 MEUR (659,5), vilket innebär en ökning på 16,4 procent. Orderingången steg i Amerika och EMEA men sjönk i Asien och Stillahavsområdet. Orderingången för Industrikrantar stod för ungefär 45 procent av orderingången och var större än för ett år sedan. Komponenter inklusive lätta kranssystem stod för ungefär 25 procent av de nya beställningarna och låg över fjolårets nivå. De sammanlagda beställningarna på hamnkrantar och lyfttruckar uppgick till ungefär 30 procent av orderingången och låg över fjolårets nivå.

Orderstocken ökade med 15,6 procent från året innan till 967,2 MEUR (836,7) och var 4,1 procent större än vid utgången av mars 2012. Omsättningen steg med 26,2 procent till 668,2 MEUR (529,4). Rörelsevinsten var 38,3 MEUR (32,0) och rörelsemarginalen 5,7 procent (6,0). Jämfört med förra

året förbättrades rörelsevinsten tack vare den högre volymen, men den dämpades av högre fasta kostnader och en intensiv konkurrenssituation.

Orderingången under andra kvartalet steg med 33,7 procent och uppgick totalt till 395,3 MEUR (295,8). Orderingången steg i alla geografiska regioner. Ökningen i APAC-regionen berodde dock på gynnsamma valutakursförändringar. De nya beställningarnas värde växte mest inom affärsenheterna Hamnkrantar och Industrikrantar. Andra kvartalets omsättning uppgick till 374,8 MEUR (288,9), vilket innebär en ökning på 29,7 procent jämfört med ett år sedan. Rörelsevinsten under andra kvartalet var 22,6 MEUR (18,0) och rörelsemarginalen 6,0 procent (6,2). Rörelsemarginalen dämpades av samma orsaker som under första kvartalet. Dessutom hade försäljningsmixen en negativ inverkan.

### Koncernkostnader

Koncernens icke-allokerade omkostnader och elimineringar under rapporteringsperioden var -9,7 MEUR (-10,1) vilket utgör 0,9 procent av omsättningen (1,2).

### ADMINISTRATION

Besluten som fattades på Konecranes ordinarie bolagsstämma och styrelsens konstituerande möte har publicerats i borsmeddelandet från den 22 mars 2012.

Konecranes VD och koncernchef Pekka Lundmark flyttar i augusti till Singapore för ungefär ett år för att stöda utvecklingen av Konecranes verksamhet på tillväxtmarknaderna. Lundmarks tillfälliga omlokalisering leder inte till förändringar i koncernens operativa struktur, inklusive koncernens huvudkontorsfunktioner i Hyvinge, Finland, eller huvudkontorsfunktionerna för Asien och Stillahavsområdet i Shanghai, Kina.

### AKTIEKAPITAL OCH AKTIER

Bolagets registrerade aktiekapital uppgick den 30 juni 2012 till 30,1 MEUR. Den 30 juni 2012 var antalet aktier inklusive egna aktier 63 272 342. Per den 30 juni 2012 innehade Konecranes totalt 6 042 456 egna aktier, vilket motsvarar 9,5 procent av det totala antalet aktier, och som vid den tidpunkten hade ett marknadsvärde på 125,0 MEUR.

### AKTIER SOM TECKNATS UNDER AKTIEOPTIONS-RÄTTIGHETER

Enligt Konecranes Abp:s optionsprogram tecknades 30 915 nya aktier och registrerades i det finska handelsregistret under januari-juni 2012. Till följd av detta ökade antalet aktier i Konecranes Abp, inklusive egna aktier, till 63 272 342.

Teckningsperioden för optionerna under Konecranes optionsprogram 2007B gick ut den 30 april 2012.

I enlighet med villkoren för aktieoptionerna beslutade styrelsen för Konecranes Abp att istället för nya aktier i bolaget kan bolagets egna aktier erbjudas aktietecknaren vid aktieteckningen. Egna aktier används för aktieteckning som görs efter den 8 juni 2012, om inte styrelsen bestämmer något annat. Mer information om beslutet finns i borsmeddelandet av den 6 juni 2012.

Vid utgången av juni 2012 berättigade Konecranes Abp:s optionsprogram 2009 innehavarna att teckna sammanlagt 2 179 585 aktier.

Alla aktier berättigar till en röst per aktie och lika rättigheter till utdelning.

Regler och villkor för optionsprogrammen finns tillgängliga på Konecranes webbsida [www.konecranes.com](http://www.konecranes.com).

### AKTIEBASERADE INCITAMENTSPROGRAM

Konecranes Abp:s ordinarie bolagsstämma godkände 22 mars 2012 personalens aktiesparprogram (programmet). I april godkände styrelsen programmets och den begynnande sparperiodens detaljerade villkor. Programmet erbjöds cirka 9 000 anställda i cirka 40 länder. Den begynnande sparperioden inleddes den 1 juli 2012 och den upphör den 30 juni 2013.

Det belopp som används för förvärv av aktier kan under sparperioden vara högst 5 procent av respektive persons bruttolön och minst 10 EUR per månad. Varje deltagare erhåller en vederlagsfri tilläggsaktie gentemot två förvärvade sparaktier. Tilläggsaktierna tilldelas deltagarna förutsatt att deltagaren behåller de under sparperioden förvärvade aktierna ända till slutet av den angivna vänteperioden (15 februari 2016) och att deltagaren inte har lämnat sitt anställningsförhållande som bad leaver innan vänteperioden har upphört.

Cirka 1 500 Konecranes anställda registrerade sig i programmet som startade 1 juli 2012. Enligt den ordinarie bolagsstämmans beslut får det sammanlagda sparbeloppet under den första sparperioden inte överskrida 8,5 MEUR. Antalet nya aktier som kan emitteras eller av bolaget innehavda aktier som kan avyttras kan sammanlagt uppgå till högst 500 000 aktier, vilket motsvarar ungefär 0,8 procent av samtliga aktier i bolaget.

I mars beslöt Konecranes Abp:s styrelse att införa ett aktiebaserat incitamentsprogram där belöningen baserar sig på uppnåendet av de mål som styrelsen beslutar. Programmet innehåller tre förtjänstperioder på ett år var, samt tre förtjänstperioder på cirka tre år var. Förtjänstperioderna inleds i början av åren 2012, 2013 och 2014. Bolagets styrelse beslutar programmets förtjänstkriterier och dess målsättningar i början av varje förtjänstperiod.

Belöningen för den ettåriga förtjänstperioden som inleds 1.1.2012 baserar sig på koncernens rörelsemarginal och belöningen för den treåriga förtjänstperioden som inleds 1.1.2012 baserar sig på aktiens totala avkastning (TSR). Den eventuella belöningen utbetalas under våren 2015. Om nyckelpersonens arbets- eller anställningsavtal upphör innan utgången av en förtjänstperiod, utbetalas ingen belöning för förtjänstperioden i fråga.

Till målgruppen av aktiebelöningsprogrammet hör 150 personer. Belöningar som utbetalas på basis av förtjänstperioderna som inleds 1.1.2012 uppgår högst till värdet av 700 000 Konecranes Abp:s aktier. Uppnåendet av de mål som styrelsen har ställt resulterar i hälften av den maximala belöningen. Förutsättningen för att erhålla den maximala belöningen är att målsättningarna för förtjänstkriterierna överskrids betydligt.

## MARKNADSVÄRDE OCH HANDELSVOLYM

Slutkursen för Konecranes Abp:s aktie på NASDAQ OMX Helsinki den 30 juni 2012 var 20,68 EUR. Det volymvägda genomsnittliga aktiepriset i januari-juni 2012 var 20,52 EUR. Det högsta priset var 25,54 EUR i februari och det lägsta 14,34 EUR i januari. Under januari-juni omfattade handelsvolymen på NASDAQ OMX Helsinki totalt cirka 81,1 miljoner Konecranes-aktier, vilket motsvarar en omsättning på ungefär 1 664 MEUR. Den dagliga genomsnittliga handelsvolymen var 653 681 aktier, vilket motsvarar en daglig genomsnittlig omsättning på 13,4 MEUR.

Därutöver handlades enligt Fidessa cirka 57,9 miljoner Konecranes-aktier på andra handelsplatser (t.ex. handelsplattformar och bilateral OTC-handel) under januari–juni 2012.

Den 30 juni 2012 var det totala marknadsvärdet för Konecranes Abp:s aktier 1 308 MEUR inklusive bolagets egna aktier. Marknadsvärdet var 1 184 MEUR exklusive bolagets egna aktier.

## RISKER OCH OSÄKERHETSFAKTORER

Koncernens huvudsakliga kortsiktiga risker och osäkerhetsfaktorer förorsakas av en eventuell förnyad nedgång i världsekonomin till exempel på grund av kreditkrisen. En minskad efterfrågan på Konecranes produkter och tjänster kan ha en negativ effekt på koncernens prissättningskraft och resultera i minskade vinster, en möjlig nedskrivning av goodwill och andra tillgångar eller inkuranta varor i lager.

En förnyad brist på kredit kan orsaka svårigheter för Konecranes kunder, leverantörer samt finansiella och andra motparter. Risken kan förverkligas i form av varubrist eller uteblivna betalningar. En växande del av Konecranes affärsverksamhet sker på tillväxtmarknader. Detta har haft en negativ effekt på åldersstrukturen för utestående fordringar och kan öka behovet av högre avsättning för osäkra fordringar.

Finansieringssvårigheter kan tvinga kunder att skjuta upp projekt eller till och med att avbeställa existerande order. En förnyad nedgång i världsekonomin kunde öka antalet uppskjutna leveranser och avbeställningar. Förskottsbetalningar utgör en viktig del av Konecranes projektaffärer och har spelat en avgörande roll när det gäller att mildra de negativa effekter som uppskjutandet av vissa leveranser och mindre avbeställningar medför. Konecranes tänker undvika att kostnaderna för stora, pågående projekt överskrider erhållna förskottsbetalningar. Det är emellertid möjligt att kostnadsrelaterade åtgärderna temporärt i vissa projekt kan överskrida beloppet för förskottsbetalningar.

Koncernens övriga risker är oförändrade och de centrala riskerna presenteras i årsredovisningen 2011.

## MARKNADSUTSIKTER

Vår offertstock är fortfarande på en god nivå. Det finns dock tecken på en svagare global efterfrågan till följd av den fortsatta krisen i eurozonen och långsammare ekonomisk tillväxt på vissa tillväxtmarknader.

## FINANSIELL STYRNING

Baserat på orderstocken beräknar vi att omsättningen och rörelsevinsten för 2012 kommer att vara högre än 2011.

Helsingfors den 25 juli 2012  
Konecranes Abp  
Styrelsen

**Ansvarsbegränsning**

Vissa uttalanden i denna rapport, som inte är historiska fakta, inklusive, men inte begränsat till dem som gäller

- förväntningar på allmän ekonomisk utveckling och marknadssituation,
- förväntningar på den allmänna utvecklingen inom industrin,
- förväntningar på kundindustriernas lönsamhet och investeringsvillighet,
- förväntningar på företagets tillväxt, utveckling och lönsamhet,
- förväntningar angående marknadsefterfrågan på företagets produkter och tjänster,
- förväntningar på att företaget framgångsrikt tidsmässigt slutför företagsförvärv, samt Konecranes' förmåga att uppnå de ställda målen och synergier,
- förväntningar på konkurrenssituationen,
- förväntningar som berör kostnadsinbesparingar,
- samt uttalanden som föregås av "tror", "förväntar", "räknar med", "förtuts" eller liknande uttryck, är framåtsyftande uttalanden. Dessa uttalanden baserar sig på nuvarande förväntningar, beslut och planer och nuvarande kända fakta. Dessa uttalanden medför därför risk och osäkerhet som kan orsaka att det verkliga resultatet avsevärt skiljer sig från det resultat som bolaget för närvarande förväntar sig. Sådana faktorer inkluderar men begränsas inte till
- den allmänna ekonomiska situationen, inklusive växlingar i valutakurser eller räntenivåer,
- konkurrenssituationen, speciellt viktiga produkter eller tjänster som utvecklats av våra konkurrenter,
- läget inom industrin,
- företagets egna driftsfaktorer, inklusive produktionens framgång, produktutveckling, projektstyrning, kvalitet, planenliga leveranser av produkter och tjänster samt kontinuerlig utveckling av dessa,
- genomförandet av pågående och framtida företagsköp och omstruktureringar.

## BOKSLUTSSAMMANDRAG OCH NOTER

### Grund för upprättande

Den presenterade finansiella informationen har upprättats i enlighet med IAS 34, delårsrapportering -standarden antagen av EU.

Konecranes avstod fr.o.m. 1.1.2012 från att skjuta upp redovisningen av aktuariella vinster och förluster ("korridor" metoden) för förmånsbestämda planer. Med bytet av redovisningsprincip förbereder man sig för IAS 19R, som EU godkände i juni 2012. De aktuariella vinsterna och förlusterna redovisas i koncernens totalresultat när de uppstår. Jämförelsesiffrorna för 2011 har justerats att motsvara den valda redovisnings-

principen. År 2011 inverkade förändringen på de aktuariella vinsterna som redovisas i koncernens totalresultat med +1,1 miljoner euro och på skatterna med 0,4 miljoner euro. I balansräkningen för 2011 minskade förändringen på balanserade vinstmedel med -3,3 miljoner euro (-4,0 miljoner euro år 2010) och ökade de långfristiga skulderna med 4,5 miljoner euro och de latent skattefordringarna med 1,2 miljoner euro.

Beloppen som presenterats i tabellerna nedan har avrundats till en decimal, vilket har påverkat totalbeloppen.

Siffrorna i bokslutskommunikén är oreviderade.

## KONCERNENS RESULTAT

MEUR	4-6/2012	4-6/2011	1-6/2012	1-6/2011	Förändring %	1-12/2011
<b>Omsättning</b>	<b>561,2</b>	<b>459,5</b>	<b>1 035,2</b>	<b>847,3</b>	22,2	<b>1 896,4</b>
Övriga rörelseintäkter	0,6	0,8	1,3	1,4		4,1
Avskrivningar och nedskrivningar	-10,0	-9,2	-19,8	-17,8		-41,3
Övriga rörelsekostnader	-517,1	-426,0	-958,1	-787,3		-1 752,3
<b>Rörelsevinst</b>	<b>34,7</b>	<b>25,1</b>	<b>58,7</b>	<b>43,6</b>	34,5	<b>106,9</b>
Resultatandel i intresseföretag och joint ventures	1,7	1,9	2,3	2,5		3,8
Finansiella intäkter och kostnader	-3,7	-4,9	-7,8	-12,3		-14,9
<b>Vinst före skatter</b>	<b>32,7</b>	<b>22,0</b>	<b>53,2</b>	<b>33,8</b>	57,2	<b>95,8</b>
Skatter	-9,8	-6,7	-15,9	-10,2		-30,8
<b>RÄKENSKAPSPERIODENS VINST</b>	<b>23,0</b>	<b>15,3</b>	<b>37,3</b>	<b>23,6</b>	58,1	<b>64,9</b>
<b>Räkenskapsperiodens vinst uppdelat på:</b>						
Moderbolagets aktieägare	22,8	15,5	36,9	24,0		65,5
Icke-kontrollerande intressen	0,2	-0,1	0,4	-0,4		-0,6
Resultat per aktie, före utspädning (EUR)	0,40	0,26	0,64	0,40	60,4	1,11
Resultat per aktie, efter utspädning (EUR)	0,40	0,26	0,64	0,40	61,6	1,10

## KONCERNENS TOTALRESULTAT

MEUR	4-6/2012	4-6/2011	1-6/2012	1-6/2011	1-12/2011
<b>Räkenskapsperiodens vinst</b>	<b>23,0</b>	<b>15,3</b>	<b>37,3</b>	<b>23,6</b>	<b>64,9</b>
<b>Övrigt totalresultat för perioden, netto efter skatt</b>					
Omräkningsdifferens	11,1	0,0	7,8	-12,1	3,5
Aktuariella vinster och förluster (IAS 19)	-0,5	0,0	-0,9	0,0	1,1
Kassaflödessäkring	-2,2	1,2	0,2	5,8	-4,6
Inkomstskatt beräknat på övrigt totalresultat för perioden	0,7	-0,4	0,0	-1,5	0,8
<b>Övrigt totalresultat för perioden, netto efter skatt</b>	<b>9,0</b>	<b>0,8</b>	<b>7,1</b>	<b>-7,9</b>	<b>0,7</b>
<b>TOTALRESULTAT FÖR PERIODEN</b>	<b>32,0</b>	<b>16,2</b>	<b>44,4</b>	<b>15,8</b>	<b>65,6</b>
<b>Totalresultat för perioden uppdelat på:</b>					
Moderbolagets aktieägare	31,5	16,2	43,9	16,3	65,7
Icke-kontrollerande intressen	0,5	-0,1	0,5	-0,6	-0,1

## KONCERNENS BALANSRÄKNING

MEUR

AKTIVA	30.6.2012	30.6.2011	31.12.2011
<b>Bestående aktiva</b>			
Goodwill	116,0	115,1	115,3
Immateriella tillgångar	77,4	89,8	81,6
Fastigheter, maskiner och inventarier	131,6	113,5	125,4
Förskottsbetalningar och pågående nyanläggningar	49,2	24,8	40,0
Investeringar redovisade enligt kapitalandelsmetoden	36,2	34,4	34,6
Investeringar tillgängliga för försäljning	1,4	1,4	1,4
Långfristiga lånefordringar	0,2	0,5	0,2
Latenta skattefordringar	48,7	41,0	49,1
<b>Bestående aktiva totalt</b>	<b>460,8</b>	<b>420,3</b>	<b>447,7</b>
<b>Rörliga aktiva</b>			
Omsättningstillgångar			
Material och förnödenheter	159,9	141,0	152,8
Varor under tillverkning	209,5	161,6	176,8
Förskottsbetalningar	22,1	14,1	17,8
<b>Omsättningstillgångar totalt</b>	<b>391,4</b>	<b>316,6</b>	<b>347,5</b>
Kundfordringar	427,3	351,4	405,9
Lånefordringar	0,2	0,7	0,3
Övriga fordringar	27,6	19,3	44,8
Fordringar för aktuell skatt	10,3	20,7	10,2
Aktiva resultatregleringar	119,7	94,4	118,5
Kassa och bank	167,7	93,8	72,7
<b>Rörliga aktiva totalt</b>	<b>1 144,2</b>	<b>896,9</b>	<b>999,8</b>
<b>AKTIVA TOTALT</b>	<b>1 605,0</b>	<b>1 317,3</b>	<b>1 447,5</b>

## MEUR

PASSIVA	30.6.2012	30.6.2011	31.12.2011
<b>Eget kapital hänförligt till moderbolagets aktieägare</b>			
Aktiekapital	30,1	30,1	30,1
Överkursfond	39,3	39,3	39,3
Aktieemission	0,0	0,0	0,0
Fond för verkligt värde	-2,8	4,8	-2,9
Omräkningsdifferens	11,2	-11,4	3,5
Fond för inbetalt fritt eget kapital	44,1	43,7	43,7
Balanserad vinst från tidigare räkenskapsperioder	260,4	298,8	250,8
Räkenskapsperiodens vinst	36,9	24,0	65,5
<b>Totalt eget kapital hänförligt till moderbolagets aktieägare</b>	<b>419,2</b>	<b>429,3</b>	<b>429,9</b>
Icke-kontrollerande intressen	6,1	5,2	5,5
<b>Totalt eget kapital</b>	<b>425,3</b>	<b>434,4</b>	<b>435,4</b>
<b>Främmande kapital</b>			
<b>Långfristigt</b>			
Räntebärande skulder	201,1	31,9	129,1
Övriga långfristiga skulder	64,7	62,1	63,2
Latent skatteskuld	24,7	27,2	26,6
<b>Långfristigt kapital totalt</b>	<b>290,5</b>	<b>121,2</b>	<b>219,0</b>
<b>Avsättningar</b>	<b>48,7</b>	<b>46,5</b>	<b>54,1</b>
<b>Kortfristigt</b>			
Räntebärande skulder	242,2	179,1	163,9
Erhållna förskott	197,6	134,6	174,1
Periodiserade intäkter enligt färdigställandegrad	1,8	13,5	4,7
Skulder till leverantörer	155,2	126,5	152,3
Övriga kortfristiga skulder (ej räntebärande)	20,1	53,7	25,5
Skulder för aktuell skatt	7,9	11,5	8,8
Passiva resultatregleringar	215,6	196,3	209,7
<b>Kortfristigt kapital totalt</b>	<b>840,5</b>	<b>715,1</b>	<b>739,0</b>
<b>Främmande kapital totalt</b>	<b>1 179,7</b>	<b>882,9</b>	<b>1 012,1</b>
<b>PASSIVA TOTALT</b>	<b>1 605,0</b>	<b>1 317,3</b>	<b>1 447,5</b>



## FÖRÄNDRINGAR I KONCERNENS EGET KAPITAL

Eget kapital hänförligt till moderbolagets aktieägare

MEUR	Aktie- kapital	Överkurs- fond	Aktie- emission	Kassaflödes- säkring	Omräknings- differens
<b>Eget kapital 1.1.2012</b>	<b>30,1</b>	<b>39,3</b>	<b>0,0</b>	<b>-2,9</b>	<b>3,5</b>
Aktieteckningar med optioner					
Aktieemission					
Dividendutdelning till moderbolagets aktieägare					
Aktierelaterade ersättningar					
Totalresultat för perioden				0,2	7,8
<b>Eget kapital 30.6.2012</b>	<b>30,1</b>	<b>39,3</b>	<b>0,0</b>	<b>-2,8</b>	<b>11,2</b>
<b>Eget kapital 1.1.2011</b>	<b>30,1</b>	<b>39,3</b>	<b>8,7</b>	<b>0,5</b>	<b>0,5</b>
Förändring i redovisningsprincipel (IAS19)					
<b>Eget kapital 1.1.2011 (förändrat)</b>	<b>30,1</b>	<b>39,3</b>	<b>8,7</b>	<b>0,5</b>	<b>0,5</b>
Aktieteckningar med optioner					
Aktieemission			-8,7		
Dividendutdelning till moderbolagets aktieägare					
Aktierelaterade ersättningar					
Totalresultat för perioden				4,3	-11,9
<b>Eget kapital 30.6.2011</b>	<b>30,1</b>	<b>39,3</b>	<b>0,0</b>	<b>4,8</b>	<b>-11,4</b>

Eget kapital hänförligt till  
moderbolagets aktieägare

MEUR	Fond för inbetalt fritt eget kapital	Balans- rade vinst- medel	Totalt	Icke-kon- trollerande intressen	Totalt eget kapital
<b>Eget kapital 1.1.2012</b>	<b>43,7</b>	<b>316,2</b>	<b>429,9</b>	<b>5,5</b>	<b>435,4</b>
Aktieteckningar med optioner	0,4		0,4		0,4
Aktieemission			0,0		0,0
Dividendutdelning till moderbolagets aktieägare		-57,2	-57,2		-57,2
Aktierelaterade ersättningar		2,3	2,3		2,3
Företagsförvärv		-0,1	-0,1		-0,1
Totalresultat för perioden		36,0	43,9	0,5	44,4
<b>Eget kapital 30.6.2012</b>	<b>44,1</b>	<b>297,3</b>	<b>419,2</b>	<b>6,1</b>	<b>425,3</b>
<b>Eget kapital 1.1.2011</b>	<b>10,5</b>	<b>360,8</b>	<b>450,5</b>	<b>5,7</b>	<b>456,2</b>
Förändring i redovisningsprincipel (IAS19)		-4,0	-4,0		-4,0
<b>Eget kapital 1.1.2011 (förändrat)</b>	<b>10,5</b>	<b>356,8</b>	<b>446,5</b>	<b>5,7</b>	<b>452,2</b>
Aktieteckningar med optioner	24,6		24,6		24,6
Aktieemission	8,6		-0,1		-0,1
Dividendutdelning till moderbolagets aktieägare		-60,0	-60,0		-60,0
Aktierelaterade ersättningar		2,1	2,1		2,1
Totalresultat för perioden		24,0	16,3	-0,6	15,8
<b>Eget kapital 30.6.2011</b>	<b>43,7</b>	<b>322,8</b>	<b>429,3</b>	<b>5,2</b>	<b>434,4</b>

## KONCERNENS FINANSIERINGSANALYS

MEUR	1-6/2012	1-6/2011	1-12/2011
<b>Kassaflöde från affärsverksamheten</b>			
Räkenskapsperiodens vinst	37,3	23,6	64,9
Justeringar i räkenskapsperiodens vinst			
Skatter	15,9	10,2	30,8
Finansiella intäkter och kostnader	7,9	12,5	15,3
Resultatandel i intresseföretag och joint ventures	-2,3	-2,5	-3,8
Dividendintäkter	-0,1	-0,2	-0,4
Avskrivningar och nedskrivningar	19,8	17,8	41,3
Vinst / förlust vid försäljning av anläggningstillgångar	0,0	0,0	-0,1
Övriga justeringar	1,4	1,3	2,6
<b>Rörelseresultat före förändring i rörelsekapital</b>	<b>79,8</b>	<b>62,7</b>	<b>150,7</b>
Förändring av räntefria kortfristiga fordringar	2,3	-3,7	-92,0
Förändring av omsättningstillgångar	-39,1	-35,8	-56,8
Förändring av räntefria kortfristiga skulder	11,8	-19,4	29,6
<b>Förändring i rörelsekapital</b>	<b>-25,0</b>	<b>-59,0</b>	<b>-119,2</b>
<b>Operativt kassaflöde före finansnetto och betald inkomstskatt</b>	<b>54,9</b>	<b>3,7</b>	<b>31,5</b>
Erhållen ränta	2,5	3,0	6,5
Betald ränta	-7,2	-4,8	-10,7
Övriga finansiella intäkter och kostnader	-2,7	-6,0	-6,6
Inkomstskatt	-18,2	-25,5	-41,4
<b>Finansnetto och betald inkomstskatt</b>	<b>-25,6</b>	<b>-33,4</b>	<b>-52,3</b>
<b>Nettokassaflöde från affärsverksamheten</b>	<b>29,3</b>	<b>-29,6</b>	<b>-20,8</b>
<b>Nettokassaflöde i investeringsverksamhet</b>			
Nettokassaflöde från förvärv av koncernbolag	-4,3	-40,9	-73,6
Investeringar	-26,3	-20,8	-53,3
Försäljning av anläggningstillgångar	2,0	0,3	0,9
Erhållna dividender	0,1	0,2	0,4
<b>Nettokassaflöde i investeringsverksamhet</b>	<b>-28,5</b>	<b>-61,2</b>	<b>-125,6</b>
<b>Kassaflöde före finansieringsverksamhet</b>	<b>0,8</b>	<b>-90,8</b>	<b>-146,5</b>
<b>Nettokassaflöde i finansieringsverksamhet</b>			
Utnyttjade optioner och aktieemission	0,4	24,5	24,5
Förvärv av egna aktier	0,0	0,0	-51,3
Långfristiga skulder, ökning	74,9	1,0	162,4
Långfristiga skulder, minskning	-2,1	-1,9	-64,6
Kortfristiga skulder, ökning (+), minskning(-)	76,5	125,6	107,1
Förändring i långfristiga fordringar	0,0	-0,2	0,0
Förändring i kortfristiga fordringar	0,1	1,0	1,6
Utbetalda dividender till moderbolagets aktieägare	-57,2	-60,0	-60,0
<b>Nettokassaflöde i finansieringsverksamhet</b>	<b>92,6</b>	<b>89,9</b>	<b>119,7</b>
Omräkningsdifferens på kassa och banktillgodohavanden	1,7	-3,8	1,0
<b>Nettoförändring av kassa, bank och korta placeringar</b>	<b>95,1</b>	<b>-4,6</b>	<b>-25,8</b>
Kassa och bank i början av perioden	72,7	98,5	98,5
Kassa och bank i slutet av perioden	167,7	93,8	72,7
<b>Nettoförändring av kassa, bank och korta placeringar</b>	<b>95,1</b>	<b>-4,6</b>	<b>-25,8</b>

Inverkan av valutakursförändringarna har eliminerats genom att omräkna den ingående balansen med de valutakurser som var gällande den sista dagen under perioden.

## SEGMENTINFORMATION

## 1. AFFÄRSSEGMENT

## MEUR

Orderingång enligt affärsområde	1-6/2012	% av total orderingång	1-6/2011	% av total orderingång	1-12/2011	% av total orderingång
Service <sup>1)</sup>	371,3	33	353,5	35	694,6	35
Utrustning	767,5	67	659,5	65	1 291,5	65
./. Intern	-50,4		-49,4		-90,1	
<b>Totalt</b>	<b>1 088,3</b>	<b>100</b>	<b>963,7</b>	<b>100</b>	<b>1 896,1</b>	<b>100</b>

1) Exkl. årsavtal inom Underhåll.

Orderstock totalt <sup>2)</sup>	30.6.2012	% av total orderstock	30.6.2011	% av total orderstock	31.12.2011	% av total orderstock
Service	155,6	14	144,3	15	135,1	14
Utrustning	967,2	86	836,7	85	856,7	86
<b>Totalt</b>	<b>1 122,8</b>	<b>100</b>	<b>981,0</b>	<b>100</b>	<b>991,8</b>	<b>100</b>

2) Den intäktsförda delen av icke slutfakturerade beställningar har eliminerats

Omsättning enligt affärsområde	1-6/2012	% av total omsättning	1-6/2011	% av total omsättning	1-12/2011	% av total omsättning
Service	426,1	39	365,1	41	796,1	40
Utrustning	668,2	61	529,4	59	1 201,4	60
./. Intern	-59,1		-47,2		-101,1	
<b>Totalt</b>	<b>1 035,2</b>	<b>100</b>	<b>847,3</b>	<b>100</b>	<b>1 896,4</b>	<b>100</b>

Rörelseresultat (EBIT) enligt affärsområde utan omstruktureringskostnader	1-6/2012 MEUR	EBIT %	1-6/2011 MEUR	EBIT %	1-12/2011 MEUR	EBIT %
Service	30,0	7,0	21,8	6,0	55,7	7,0
Utrustning	38,3	5,7	32,0	6,0	81,7	6,8
Koncernkostnader och eliminering	-9,7		-10,1		-20,3	
<b>Totalt</b>	<b>58,7</b>	<b>5,7</b>	<b>43,6</b>	<b>5,2</b>	<b>117,2</b>	<b>6,2</b>

Rörelseresultat (EBIT) enligt affärsområde inklusive omstruktureringskostnader	1-6/2012 MEUR	EBIT %	1-6/2011 MEUR	EBIT %	1-12/2011 MEUR	EBIT %
Service	30,0	7,0	21,8	6,0	49,4	6,2
Utrustning	38,3	5,7	32,0	6,0	77,7	6,5
Koncernkostnader och eliminering	-9,7		-10,1		-20,3	
<b>Totalt</b>	<b>58,7</b>	<b>5,7</b>	<b>43,6</b>	<b>5,2</b>	<b>106,9</b>	<b>5,6</b>

## SEGMENTINFORMATION

Sysselsatt kapital och avkastning på sysselsatt kapital %	1-6/2012 MEUR	1-6/2011 MEUR	1-12/2011 MEUR	Avkastning på sysselsatt kapital %
Service	180,4	189,4	190,9	27,9
Utrustning	467,9	356,7	426,1	23,2
Icke allokerade poster	220,3	99,3	111,5	
<b>Totalt</b>	<b>868,6</b>	<b>645,5</b>	<b>728,4</b>	<b>17,1</b>

Anställda enligt affärsområde (vid slutet av perioden)	30.6.2012	% av totalt antal	30.6.2011	% av totalt antal	31.12.2011	% av totalt antal
Service	6 060	51	5 772	52	5 980	51
Utrustning	5 805	49	5 349	48	5 621	48
Koncernens gemensamma personal	59	0	49	0	50	0
<b>Totalt</b>	<b>11 924</b>	<b>100</b>	<b>11 170</b>	<b>100</b>	<b>11 651</b>	<b>100</b>

## 2. GEOGRAPHICAL SEGMENTS

Omsättning enligt region	1-6/2012	% av total omsättning	1-6/2011	% av total omsättning	1-12/2011	% av total omsättning
Europa, Mellanöstern och Afrika (EMEA)	498,7	48	418,4	49	950,9	50
Amerika (AME)	337,3	33	245,8	29	549,1	29
Asien och Stillahavsområdet (APAC)	199,2	19	183,1	22	396,4	21
<b>Totalt</b>	<b>1 035,2</b>	<b>100</b>	<b>847,3</b>	<b>100</b>	<b>1 896,4</b>	<b>100</b>

Personal enligt region (vid slutet av perioden)	30.6.2012	% av totalt antal	30.6.2011	% av totalt antal	31.12.2011	% av totalt antal
Europa, Mellanöstern och Afrika (EMEA)	6 190	52	5 901	53	6 144	53
Amerika (AME)	2 630	22	2 470	22	2 513	22
Asien och Stillahavsområdet (APAC)	3 104	26	2 799	25	2 994	26
<b>Totalt</b>	<b>11 924</b>	<b>100</b>	<b>11 170</b>	<b>100</b>	<b>11 651</b>	<b>100</b>

## NOTER

NYCKELTALEN	30.6.2012	30.6.2011	Förändr %	31.12.2011
Resultat per aktie, före utspädning (EUR)	0,64	0,40	60,4	1,11
Resultat per aktie, efter utspädning (EUR)	0,64	0,40	61,6	1,10
Avkastning på sysselsatt kapital %, rullande 12 månadersperiod (R12M)	17,2	21,3	-19,2	17,1
Avkastning på eget kapital %, rullande 12 månadersperiod (R12M)	18,3	18,7	-2,1	14,6
Eget kapital/aktie (EUR)	7,33	7,13	2,8	7,52
Current ratio	1,3	1,2	8,3	1,3
Gearing %	64,7	26,7	142,3	50,5
Soliditet %	30,2	36,7	-17,7	34,2
EBITDA, MEUR	78,4	61,4	27,7	148,1
Investeringar, totalt (utan företagsförvärv), MEUR	17,2	15,0	14,7	32,4
Räntebärande nettoskulder, MEUR	275,2	116,0	137,2	219,8
Nettorörelsekapital, MEUR	353,3	233,6	51,2	320,0
Medelantal anställda under perioden	11 777	10 637	10,7	10 998
Genomsnittligt antal utestående aktier, före utspädning	57 203 658	59 677 622	-4,1	58 981 861
Genomsnittligt antal utestående aktier, efter utspädning	57 509 366	60 471 120	-4,9	59 361 905
Antal utestående aktier i slutet av perioden	57 229 886	60 198 971	-4,9	57 198 971

## NOTER

Konsolideringskurserna vid slutet av perioden*:	29.6.2012	23.6.2011	Förändr %	30.12.2011
USD - US-dollar	1,259	1,421	12,9	1,294
CAD - Kanadensisk dollar	1,287	1,385	7,6	1,322
GBP - Engelskt pund	0,807	0,890	10,3	0,835
CNY - Kinesisk yuan	8,001	9,192	14,9	8,159
SGD - Singaporiensk dollar	1,597	1,758	10,0	1,682
SEK - Svensk krona	8,773	9,165	4,5	8,912
NOK - Norsk krona	7,533	7,803	3,6	7,754
AUD - Australisk dollar	1,234	1,352	9,6	1,272

De genomsnittliga konsolideringskurserna*:	29.6.2012	23.6.2011	Förändr %	30.12.2011
USD - US-dollar	1,297	1,403	8,1	1,393
CAD - Kanadensisk dollar	1,304	1,370	5,0	1,376
GBP - Engelskt pund	0,823	0,867	5,4	0,868
CNY - Kinesisk yuan	8,194	9,176	12,0	9,001
SGD - Singaporiensk dollar	1,640	1,766	7,7	1,749
SEK - Svensk krona	8,881	8,929	0,5	9,029
NOK - Norsk krona	7,573	7,827	3,4	7,794
AUD - Australisk dollar	1,256	1,359	8,2	1,349

\*Konecranes följer i sin finansiella rapportering perioder som baseras på veckor. De presenterade valutakurserna definieras på basen av kurserna på den sista fredagen av perioden.

## SÄKERHETER, ANSVARSFÖRBINDELSER OCH ÖVRIGA ANSVAR

MEUR	30.6.2012	30.6.2011	30.12.2011
För egna kommersiella förbindelser			
Garantier	383,6	425,9	371,2
Leasingansvar			
Förfaller till betalning under nästa räkenskapsperiod	32,0	28,2	31,2
Förfaller till betalning senare	69,4	63,9	70,6
Övriga ansvar	0,0	0,0	0,0
<b>Totalt</b>	<b>485,0</b>	<b>518,0</b>	<b>473,0</b>

Leasingavtalen följer gängse praxis i respektive land.

## Ansvarsförbindelser som hänför sig till rättstvister

Konecranes uppträder som part i olika typer av rättegångar, anspråk och tvister i olika länder. Dessa rättegångar, anspråk och andra tvister är typiska för den här industrin och i enlighet med världsomfattande verksamhet som innefattar ett brett sortiment av produkter och tjänster. Dessa involverar kontraktuella rättstvister, garantifordran, produktansvar (inklusive konstruktionsfel, produktionsfel, försummande av varningsplikt och asbestansvar), anställningstvister, fordonsskadestvister och andra generella skadeståndsanspråk.

Medan resultaten av dessa tvister inte kan förutspås med säkerhet, är Konecranes av den åsikten, på basen av den information som finns att tillgå idag och med beaktande av grunderna enligt vilka rättsanspråken väckts och tillgängligt försäkringsskydd och gjorda reserver, att resultatet av dessa rättegångar, anspråk och andra tvister, även ifall ogynnsamt, inte kommer att ha någon påtaglig inverkan på koncernens finansiella position.

## NOTER

### NOMINELLT VÄRDE OCH GÄNGSE VÄRDE AV FINANSIELLA DERIVATIVINSTRUMENT

MEUR	30.6.2012	30.6.2012	30.6.2011	30.6.2011	31.12.2011	31.12.2011
	Nominellt värde	Gångse värde	Nominellt värde	Gångse värde	Nominellt värde	Gångse värde
Valutaterminsavtal	464,2	-8,5	403,1	4,2	479,0	-7,6
Valutaoptioner	4,5	-0,1	0,0	0,0	15,0	-0,1
Ränteswap	100,0	-2,5	0,0	0,0	70,0	-1,1
Derivat för elektricitet	2,0	-0,2	2,2	0,1	1,8	-0,2
<b>Totalt</b>	<b>570,8</b>	<b>-11,2</b>	<b>405,3</b>	<b>4,3</b>	<b>565,9</b>	<b>-9,0</b>

Derivatinstrument används för säkring av valuta- och ränterisker och prisfluktuationer i elektricitet. Bolaget tillämpar säkringsredovisning för derivatinstrument, som används för kassaflödessäkring inom stora projekt i affärsområdet Utrustning och för räntan på vissa långfristiga lån.

## NOTER

### FÖRETAGSFÖRVARV

Konecranes slutförde två små företagsförvärv inom kranservice i april-juni 2012 när bolaget köpte verksamheten och tillgångarna av Deussen Andernach GmbH i Andernach, Tyskland och av Ameritronic Industries Inc i Indiana, USA.

De gängse värdena för de identifierbara tillgångarna och skulderna vid tidpunkten av dessa förvärv är presenterade i nedanstående tabell.

	30.06.2012	30.06.2012	30.06.2012
MEUR	Netto gängse värde	Justering för gängse värde	Netto tillgångar före rörelseförvärv
<b>Immateriella tillgångar</b>			
Kundrelationer	0,9	0,9	0,0
Teknologi	0,0	0,0	0,0
Övriga immateriella tillgångar	0,0	0,0	0,0
<b>Materiella tillgångar</b>			
Omsättningstillgångar	0,1	0,0	0,1
Fordringar och övriga tillgångar	0,0	0,0	0,0
Kassa och bank	0,0	0,0	0,0
<b>Totala tillgångar</b>	<b>1,1</b>	<b>0,9</b>	<b>0,2</b>
<b>Skulder</b>			
Latent skatteskuld	0,3	0,3	0,0
Lång- och kortfristiga räntabärande skulder	0,0	0,0	0,0
Skulder till leverantörer och övriga kortfristiga skulder	0,0	0,0	0,0
<b>Totala skulder</b>	<b>0,3</b>	<b>0,3</b>	<b>0,0</b>
<b>Nettotillgångar</b>	<b>0,8</b>	<b>0,7</b>	<b>0,2</b>
<b>Anskaffningsutgift</b>	<b>0,8</b>		
<b>Goodwill</b>	<b>0,0</b>		
<b>Förvärvets kassaflöde</b>			
Köpeskilling erlagd i pengar	0,7		
Direkta kostnader relaterade till förvärvet*	0,0		
Förvärvade bolagets kassa och övriga likvida medel	0,0		
<b>Netto kassaflöde av förvärvet</b>	<b>0,7</b>		
<b>Anskaffningsutgift:</b>			
Köpeskilling erlagd i pengar	0,7		
Mottagna skulder	0,1		
Villkorlig köpeskilling	0,0		
<b>Totalt anskaffningsutgift:</b>	<b>0,8</b>		

\*Direkta kostnader relaterade till förvärven om 0,0 MEUR har kostnadsförts och inkluderas i övriga rörelsekostnader.



## KVARTALINFORMATION

## KONCERNENS RESULTATRÄKNING, KVARTALINFORMATION

MEUR	Q2/2012	Q1/2012	Q4/2011	Q3/2011	Q2/2011	Q1/2011
<b>Omsättning</b>	<b>561,2</b>	<b>474,0</b>	<b>598,2</b>	<b>450,9</b>	<b>459,5</b>	<b>387,8</b>
Övriga rörelseintäkter	0,6	0,7	1,9	0,8	0,8	0,5
Avskrivningar och nedskrivningar	-10,0	-9,7	-9,8	-9,5	-9,2	-8,6
Omstruktureringskostnader	0,0	0,0	-10,3	0,0	0,0	0,0
Övriga rörelsekostnader	-517,1	-441,0	-542,8	-416,2	-426,0	-361,2
<b>Rörelsevinst</b>	<b>34,7</b>	<b>24,0</b>	<b>37,2</b>	<b>26,0</b>	<b>25,1</b>	<b>18,5</b>
Resultatandel i intresseföretag och joint ventures	1,7	0,6	1,2	0,2	1,9	0,6
Finansiella intäkter och kostnader	-3,7	-4,1	-2,7	0,1	-4,9	-7,3
<b>Vinst före skatter</b>	<b>32,7</b>	<b>20,5</b>	<b>35,7</b>	<b>26,3</b>	<b>22,0</b>	<b>11,8</b>
Skatter	-9,8	-6,1	-12,7	-7,9	-6,7	-3,5
<b>Räkenskapsperiodens vinst</b>	<b>23,0</b>	<b>14,4</b>	<b>23,0</b>	<b>18,3</b>	<b>15,3</b>	<b>8,3</b>

## KONCERNENS BALANSRÄKNING, KVARTALINFORMATION

MEUR	Q2/2012	Q1/2012	Q4/2011	Q3/2011	Q2/2011	Q1/2011
<b>AKTIVA</b>						
Goodwill	116,0	115,8	115,3	112,7	115,1	111,9
Immateriella tillgångar	77,4	76,9	81,6	86,3	89,8	88,3
Fastigheter, maskiner och inventarier	131,6	127,6	125,4	118,2	113,5	103,0
Övriga bestående aktiva	135,8	131,2	125,3	108,5	102,0	94,2
<b>Bestående aktiva totalt</b>	<b>460,8</b>	<b>451,4</b>	<b>447,7</b>	<b>425,6</b>	<b>420,3</b>	<b>397,5</b>
Omsättningstillgångar	391,4	388,3	347,5	357,9	316,6	291,0
Kundfordringar och andra rörliga aktiva	585,0	545,1	579,6	510,5	486,6	449,6
Kassa och bank	167,7	107,8	72,7	113,5	93,8	98,2
<b>Rörliga aktiva totalt</b>	<b>1 144,2</b>	<b>1 041,2</b>	<b>999,8</b>	<b>982,0</b>	<b>897,0</b>	<b>838,9</b>
<b>Aktiva totalt</b>	<b>1 605,0</b>	<b>1 492,6</b>	<b>1 447,5</b>	<b>1 407,5</b>	<b>1 317,3</b>	<b>1 236,4</b>

## PASSIVA

<b>Eget kapital totalt</b>	<b>425,3</b>	<b>391,9</b>	<b>435,4</b>	<b>405,2</b>	<b>434,4</b>	<b>413,2</b>
Långfristigt främmande kapital	290,5	215,2	219,0	177,1	121,2	121,0
Avsättningar	48,7	50,8	54,1	45,4	46,5	46,8
Erhållna förskott	197,6	199,4	174,1	151,3	134,6	153,3
Övriga kortfristiga skulder	642,9	635,2	564,9	628,6	580,5	502,1
<b>Främmande kapital totalt</b>	<b>1 179,7</b>	<b>1 100,7</b>	<b>1 012,1</b>	<b>1 002,3</b>	<b>882,9</b>	<b>823,2</b>
<b>Passiva totalt</b>	<b>1 605,0</b>	<b>1 492,6</b>	<b>1 447,5</b>	<b>1 407,5</b>	<b>1 317,3</b>	<b>1 236,4</b>

## KVARTALINFORMATION

## KONCERNENS FINANSIERINGSANALYS, KVARTALINFORMATION

MEUR	Q2/2012	Q1/2012	Q4/2011	Q3/2011	Q2/2011	Q1/2011
Rörelseresultat före förändring i rörelsekapital	45,4	34,5	52,1	35,8	35,4	27,4
Förändring i rörelsekapital	-16,5	-8,4	-31,4	-28,9	-44,3	-14,7
Finansnetto och betald inkomstskatt	-11,6	-14,0	-10,4	-8,5	-18,6	-14,8
<b>Nettokassaflöde från affärsverksamheten</b>	<b>17,2</b>	<b>12,0</b>	<b>10,4</b>	<b>-1,6</b>	<b>-27,5</b>	<b>-2,1</b>
<b>Nettokassaflöde i investeringsverksamhet</b>	<b>-15,6</b>	<b>-12,8</b>	<b>-22,9</b>	<b>-41,6</b>	<b>-24,3</b>	<b>-36,9</b>
<b>Kassaflöde före finansieringsverksamhet</b>	<b>1,6</b>	<b>-0,8</b>	<b>-12,5</b>	<b>-43,1</b>	<b>-51,7</b>	<b>-39,0</b>
Utnyttjade optioner och aktieemission	0,4	0,0	0,0	0,0	3,9	20,6
Förvärv av egna aktier	0,0	0,0	-7,9	-43,3	0,0	0,0
Förändringar i räntebärande skulder	112,8	36,6	-23,9	104,9	103,5	22,0
Utbetalda dividender till moderbolagets aktieägare	-57,2	0,0	0,0	0,0	-60,0	0,0
<b>Nettokassaflöde i finansieringsverksamhet</b>	<b>56,0</b>	<b>36,6</b>	<b>-31,8</b>	<b>61,5</b>	<b>47,4</b>	<b>42,5</b>
Omräkningsdifferens på kassa och banktillgodohavanden	2,3	-0,6	3,5	1,3	-0,1	-3,7
<b>Nettoförändring av kassa, bank och korta placeringar</b>	<b>59,9</b>	<b>35,2</b>	<b>-40,9</b>	<b>19,7</b>	<b>-4,4</b>	<b>-0,2</b>
Kassa och bank i början av perioden	107,8	72,7	113,5	93,8	98,2	98,5
Kassa och bank i slutet av perioden	167,7	107,8	72,7	113,5	93,8	98,2
<b>Nettoförändring av kassa, bank och korta placeringar</b>	<b>59,9</b>	<b>35,2</b>	<b>-40,9</b>	<b>19,7</b>	<b>-4,4</b>	<b>-0,2</b>

## KVARTALINFORMATION

## KVARTALINFORMATION AV SEGMENT

## MEUR

Orderingång enligt affärsområde	Q2/2012	Q1/2012	Q4/2011	Q3/2011	Q2/2011	Q1/2011
Service <sup>1)</sup>	183,7	187,6	183,3	157,8	186,3	167,2
Utrustning	395,3	372,1	316,1	315,9	295,8	363,8
./. Intern	-25,2	-25,2	-25,5	-15,3	-29,3	-20,1
<b>Totalt</b>	<b>553,7</b>	<b>534,6</b>	<b>473,9</b>	<b>458,5</b>	<b>452,8</b>	<b>510,9</b>

1) Exkl. årsavtal inom Underhåll.

Orderstock enligt affärsområde	Q2/2012	Q1/2012	Q4/2011	Q3/2011	Q2/2011	Q1/2011
Service	155,6	146,7	135,1	136,5	144,3	125,8
Utrustning	967,2	928,9	856,7	903,6	836,7	830,8
<b>Totalt</b>	<b>1 122,8</b>	<b>1 075,6</b>	<b>991,8</b>	<b>1 040,1</b>	<b>981,0</b>	<b>956,6</b>

Omsättning enligt affärsområde	Q2/2012	Q1/2012	Q4/2011	Q3/2011	Q2/2011	Q1/2011
Service	220,4	205,8	234,9	196,2	194,2	170,9
Utrustning	374,8	293,4	394,4	277,6	288,9	240,5
./. Intern	-33,9	-25,2	-31,1	-22,9	-23,6	-23,6
<b>Totalt</b>	<b>561,2</b>	<b>474,0</b>	<b>598,2</b>	<b>450,9</b>	<b>459,5</b>	<b>387,8</b>

Rörelseresultat (EBIT) enligt affärsområde utan omstruktureringkostnader	Q2/2012	Q1/2012	Q4/2011	Q3/2011	Q2/2011	Q1/2011
Service	17,4	12,6	20,9	13,0	12,7	9,1
Utrustning	22,6	15,7	31,5	18,3	18,0	14,0
Koncernkostnader och eliminering	-5,3	-4,4	-4,9	-5,3	-5,5	-4,6
<b>Totalt</b>	<b>34,7</b>	<b>24,0</b>	<b>47,5</b>	<b>26,0</b>	<b>25,1</b>	<b>18,5</b>

Rörelseresultat-% (EBIT %) enligt affärsområde utan omstruktureringkostnader	Q2/2012	Q1/2012	Q4/2011	Q3/2011	Q2/2011	Q1/2011
Service	7,9 %	6,1 %	8,9 %	6,6 %	6,5 %	5,3 %
Utrustning	6,0 %	5,4 %	8,0 %	6,6 %	6,2 %	5,8 %
<b>Koncernens EBIT % totalt</b>	<b>6,2 %</b>	<b>5,1 %</b>	<b>7,9 %</b>	<b>5,8 %</b>	<b>5,5 %</b>	<b>4,8 %</b>

## KVARTALINFORMATION

<b>Anställda enligt affärsområde (vid slutet av perioden)</b>	<b>Q2/2012</b>	<b>Q1/2012</b>	<b>Q4/2011</b>	<b>Q3/2011</b>	<b>Q2/2011</b>	<b>Q1/2011</b>
Service	6 060	5 981	5 980	5 901	5 772	5 546
Utrustning	5 805	5 714	5 621	5 476	5 349	5 104
Koncernens gemensamma personal	59	61	50	50	49	48
<b>Totalt</b>	<b>11 924</b>	<b>11 756</b>	<b>11 651</b>	<b>11 427</b>	<b>11 170</b>	<b>10 698</b>

<b>Omsättning enligt region</b>	<b>Q2/2012</b>	<b>Q1/2012</b>	<b>Q4/2011</b>	<b>Q3/2011</b>	<b>Q2/2011</b>	<b>Q1/2011</b>
Europa, Mellanöstern och Afrika (EMEA)	268,6	230,1	294,0	238,5	219,3	199,0
Amerika (AME)	188,6	148,7	174,8	128,4	127,2	118,5
Asien och Stillahavsområdet (APAC)	104,0	95,2	129,4	83,9	112,9	70,2
<b>Totalt</b>	<b>561,2</b>	<b>474,0</b>	<b>598,2</b>	<b>450,9</b>	<b>459,5</b>	<b>387,8</b>

<b>Personal enligt region (vid slutet av perioden)</b>	<b>Q2/2012</b>	<b>Q1/2012</b>	<b>Q4/2011</b>	<b>Q3/2011</b>	<b>Q2/2011</b>	<b>Q1/2011</b>
Europa, Mellanöstern och Afrika (EMEA)	6 190	6 164	6 144	6 071	5 901	5 648
Amerika (AME)	2 630	2 546	2 513	2 476	2 470	2 366
Asien och Stillahavsområdet (APAC)	3 104	3 046	2 994	2 880	2 799	2 684
<b>Totalt</b>	<b>11 924</b>	<b>11 756</b>	<b>11 651</b>	<b>11 427</b>	<b>11 170</b>	<b>10 698</b>

**INFORMATION FÖR ANALYTIKER OCH PRESS**

En analytiker- och presskonferens ordnas på restaurang Savoy (adress Södra Esplanaden 14) kl 11.00 finsk tid. Delårsrapporten presenteras av Konecranes VD och koncernchef Pekka Lundmark och finansdirektör Teo Ottola.

Presskonferensen direktsänds via webcast med början kl 11.00 på [www.konecranes.com](http://www.konecranes.com). Se börsmeddelande av den 6 juli 2012 för detaljerad konferensinbjudan.

**NÄSTA RAPPORT**

Konecranes delårsrapport för januari-september 2012 publiceras den 24 oktober 2012.

KONECRANES ABP

Miikka Kinnunen  
Direktör, investerarrelationer

**YTTERLIGARE INFORMATION**

Pekka Lundmark,  
VD och koncernchef,  
tfn +358 20 427 2000

Teo Ottola,  
finansdirektör,  
tfn +358 20 427 2040

Miikka Kinnunen,  
direktör, investerarrelationer,  
tfn +358 20 427 2050

Mikael Wegmüller,  
direktör, marknadsföring och kommunikation,  
tfn +358 20 427 2008

**DISTRIBUTION**

NASDAQ OMX Helsinki  
Media  
[www.konecranes.com](http://www.konecranes.com)

Konecranes är en världsledande koncern av lyftverksamheter, med ett brett kundregister som innefattar verkstads- och processindustrier, skeppsvarv, hamnar och terminaler. Konecranes levererar produktivitetshöjande lösningar och service för lyftutrustning och verktygsmaskiner av alla fabrikat. År 2011 omsatte koncernen 1 896 MEUR. Koncernen har 11 900 anställda på 609 platser i 47 länder. Konecranes är noterat på NASDAQ OMX Helsinki (symbol: KCR1V).

[www.konecranes.com](http://www.konecranes.com)

